

BRIZO™



CSA B125
ASME A112.18.1
ICC/ANSI A117.1



TWO HANDLE DECK-MOUNTED ROMAN TUB FAUCETS
LLAVES DE AGUA PARA BAÑERAS ROMANAS DE DOS
MANIJAS INSTALADAS EN EL BORDE
MÉLANGEURS POUR BAIGNOIRE ROMAINE - POSE S PLAGE

Models/Modelos/Modèles

6716816, 6716813

Series/Series/Seria

Trevi™ Cross

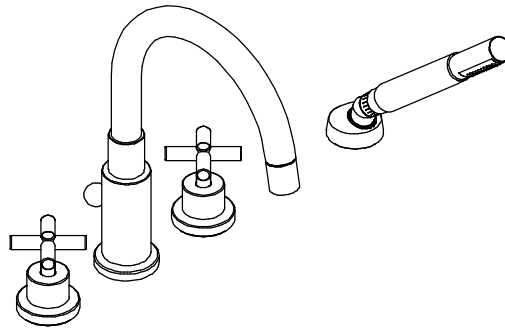

6716816

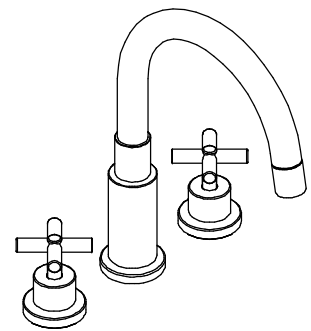

6716813

Write purchased model number here.

Escriba aquí el número del modelo comprado.

Inscrivez le numéro de modèle ici.

**You may need/Usted puede necesitar/
Articles dont vous pouvez avoir besoin:**

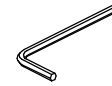
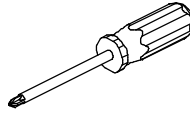
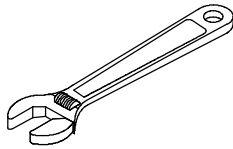
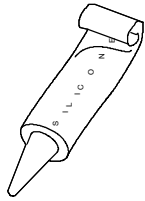

3 mm



**For easy installation of your
BRIZO™ faucet you will need:**

- * To **READ ALL** the instructions completely before beginning.
- * To **READ ALL** warnings, care, and maintenance information.

**Para instalación fácil de su llave
BRIZO™ usted necesitará:**

- * **LEER TODAS** las instrucciones completamente antes de empezar.
- * **LEER TODOS** los avisos, cuidados, e información de mantenimiento.

**Pour installer votre robinet BRIZO™
facilement, vous devez :**

- * **LIRE TOUTES** les instructions avant de débiter.
- * **LIRE TOUS** les avertissements ainsi que toutes les instructions de nettoyage et d'entretien.

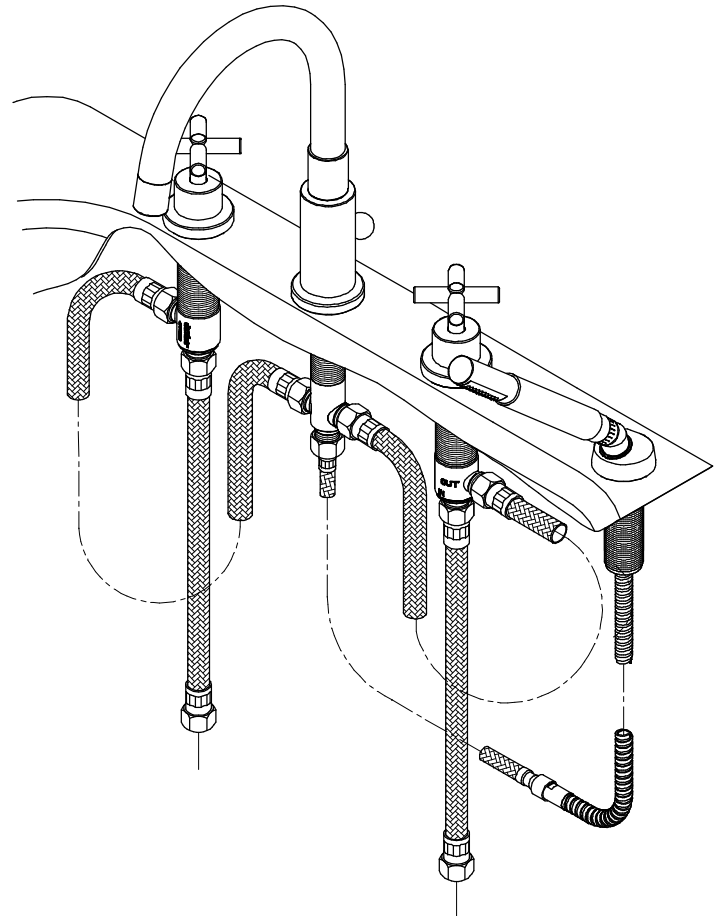

1

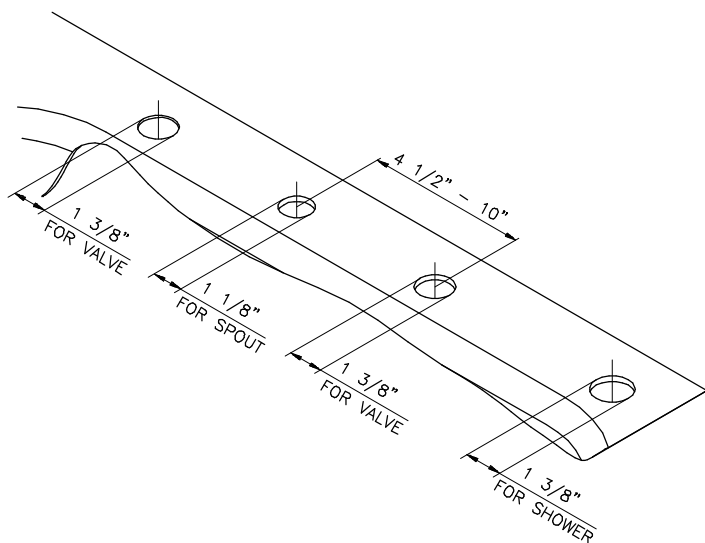

2

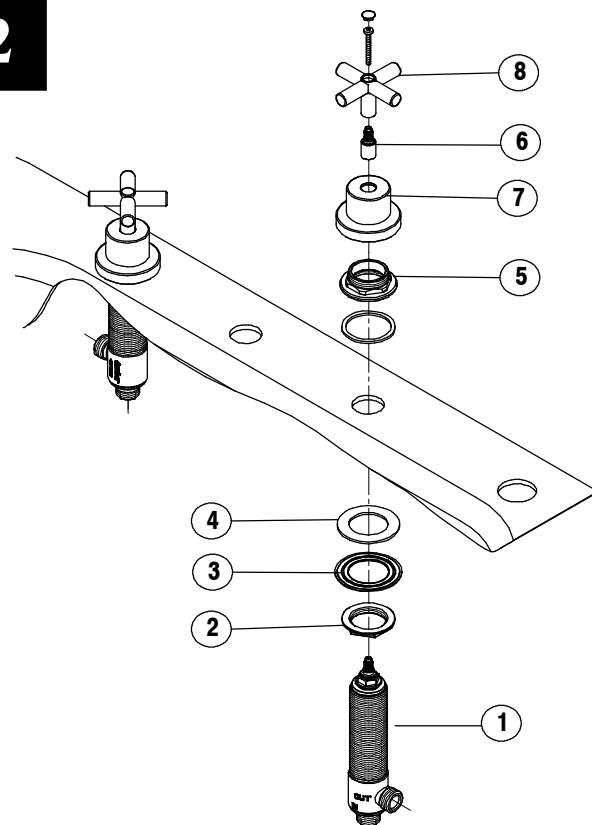

PREPARING INSTALLATION

Determine which model you want to install, with or without handheld shower and whether the shower is to be positioned to the right or left of the faucet. Drill 3 or 4 holes according to this. Space hole centers 4.5" to 10" apart, with equal distance between centers as recommended installation.

Hole size's in tub rim:

Hot regulation unit: 1 3/8" (35 mm)

Spout / outlet unit: 1 1/8" (28,5 mm)

Cold regulation unit: 1 3/8" (35 mm)

Hand shower nest: 1 3/8" (35 mm)

Note: To ensure proper fit, do not oversize these holes. If desired, all holes may be drilled at 1 3/8" diameter.

Option: If mounting surface is uneven, use silicone sealant under faucet units, in addition to / in place of gaskets. Apply / remove sealant according to manufacturer's instructions.

INSTALLATION OF HOT & COLD VALVE ASSEMBLY

A. Assemble the mounting parts to side valve (1): nut (2) Washer (3) and gasket (4).

B. Insert valve assembly, into the hole from underneath mounting surface. Screw on top flange (5) and tighten firmly. Place valve in desired position and **hand tighten** nut (2).

C. Install stem piece (6) and attach handle base (7) to top flange (5) but **do not tighten** until handle has been lined up and nut (2) has been tightened. Install handle (8) in desired position with valve in closed position. Secure handle with screw and attach plug (9).

D. Place handle in desired position by turning valve assembly. Secure valve assembly by tightening nut (2) firmly. Tighten handle base (7) by hand only.

PREPARANDO LA INSTALACIÓN

Determine que modelo desea instalar, con o sin la regadera de mano o si la regadera es para ser colocada a la derecha o a la izquierda de la llave de agua.

Taladre 3 ó 4 agujeros de acuerdo con esto. Espacio entre los centros de los agujeros de montaje separados de 4.5" a 10", con igual distancia entre los centros es la instalación recomendada.

Tamaños de los agujeros en la orilla de la bañera:

Unidad reguladora para el agua caliente: 1 3/8" (35 mm)

Unidad del tubo de salida de agua / caño: 1 1/8" (28,5 mm)

Unidad reguladora para el agua fría: 1 3/8" (35 mm)

Base para la regadera de mano: 1 3/8" (35 mm)

Nota: Para asegurar un ajuste correcto, no taladre estos agujeros más grandes.

Puede optar en taladrar todos los agujeros a un diámetro de 1 3/8".

Opción: Si la superficie de instalación está desnivelada, use sellador de silicona debajo de las unidades de la llave de agua, además de / en lugar de los empaques. Aplique / remueva el sellador de acuerdo con las instrucciones del fabricante.

INSTALACIÓN DEL ENSAMBLE DE LA VÁLVULA CALIENTE Y FRÍA

A. Ensamble las piezas para la instalación en la válvula al costado (1): la tuerca (2) la arandela (3) y la junta (4).

B. Introduzca el ensamble de la válvula en el agujero por debajo de la superficie donde está haciendo la instalación. Atornille el reborde superior (5) y apriete firmemente. Coloque la válvula en la posición deseada y apriete la tuerca a mano (2).

C. Instale la pieza de la espiga (6) y fije la base de la manija (7) al reborde superior (5) pero no apriete hasta que la manija se ha alineado y la tuerca (2) se ha apretado. Instale la manija (8) con la válvula en posición cerrada. Fije la manija con el tornillo y fije el tapón (11).

D. Coloque la manija en la posición deseada girando el ensamble de la válvula, y fije la válvula apretando la tuerca (2) firmemente. Apriete la base de la manija (7) sólo a mano.

PRÉPARATIFS

Déterminez lequel des modèles vous souhaitez poser, avec ou sans la douche à main et de quel côté vous voulez poser la douche à main, à la droite ou à la gauche du mélangeur. Percez 3 ou 4 trous selon la configuration choisie. Espacez les axes de 4.5" à 10", selon vos préférences. L'installation conseillée prévoit une distance égale entre chacun.

Dimensions des trous sur le rebord de la baignoire :

assemblage d'eau chaude : 1 3/8" (35 mm)

assemblage bec/sortie: 1 1/8" (28,5 mm)

assemblage d'eau froide : 1 3/8" (35 mm)

support de la douche à main : 1 3/8" (35 mm)

N.B.: Pour assurer un bon ajustement, ne surdimensionnez pas les trous. Les trous percés peuvent tous avoir un même diamètre de 1 3/8", si on le désire.

Option: Si la surface de montage est inégale, appliquez une pâte bouche-fentes silicone appropriée en plus ou au lieu des joints. Appliquez/enlevez la silicone conformément aux instructions du fabricant.

INSTALLATION DES SOUPAPES D'EAU CHAUDE ET D'EAU FROIDE

A. Assemblez les pièces de montage de la soupape (1) : l'écrou (2), la rondelle (3) et le joint (4).

B. Introduisez la soupape dans le trou par le dessous de la surface de montage. Vissez la collerette supérieure (5) et serrez-la fermement. Placez la soupape dans la position voulue et serrez l'écrou à la main (2).

C. Montez la rallonge d'obturateur (6) et fixez la base de la manette (7) à la collerette supérieure (5), mais évitez de serrer tant que vous n'avez pas positionné la manette et serré l'écrou (2). Montez la manette (8) alors que la soupape est fermée. Immobilisez la manette à l'aide de la vis et fixez le bouchon (11).

D. Placez la manette dans la position voulue en tournant la soupape et fixez la soupape en serrant l'écrou (2) fermement. Serrez la base de la manette (7) à la main seulement.

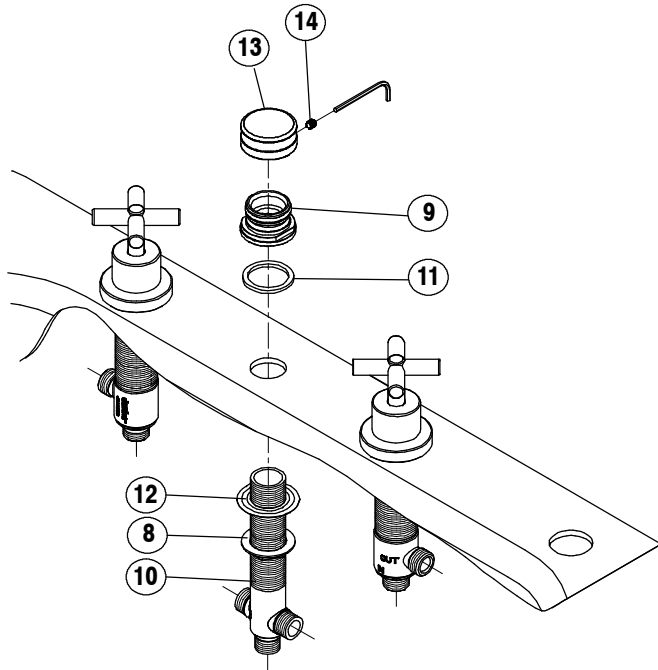
3**INSTALLATION OF DIVERTER BODY (for spout)**

On diverter body assembly, roughly adjust nut (8) to rim thickness and disassemble top piece (9) from body (10).

Insert diverter body in to mounting surface, from underneath, assemble with gasket (11) and top piece (9), tighten the top piece (size: 1 1/2", 38 mm). Do not over tighten.

Secure the body with washer (12) and nut (8).

For leakage test, assemble cap (13) to top piece, and secure it with set screw (14). Allen key, 3 mm.

INSTALACIÓN DE LA PIEZA INVERSORA (para el caño)

En el ensamble del inversor, ajuste aproximadamente la tuerca (8) al grosor del borde y desensamble la pieza de arriba (9) del cuerpo (10).

Introduzca el inversor en la superficie de montaje, desde el interior, ensamble el empaque (11) y la pieza de arriba (9) apriete la pieza de arriba (tamaño: 1 1/2", 38 mm). No apriete demasiado.

Fije el cuerpo con la arandela (12) y la tuerca (8).

Para probar si hay fugas o filtración, ensamble la tapa (13) en la pieza de arriba, y fíjela con el tornillo de presión (14). Llave Allen, 3 mm.

INSTALLATION DE L'INVERSEUR (pour le bec)

Sur l'assemblage du corps de l'inverseur, placez l'écrou (8) approximativement à l'épaisseur du rebord et démontez la pièce supérieure (9) du corps (10).

Introduisez le corps de l'inverseur dans le trou de montage par-dessous, assemblez avec le joint (11) et la pièce supérieure (9) et serrez la pièce supérieure (1 1/2", 38 mm). Ne serrez pas excessivement.

Fixez le corps avec la rondelle (12) et l'écrou (8).

Pour vérifier l'étanchéité, posez le bouchon (13) sur la pièce supérieure et serrez la vis d'arrêt (14). (Clé hexagonale de 3 mm).

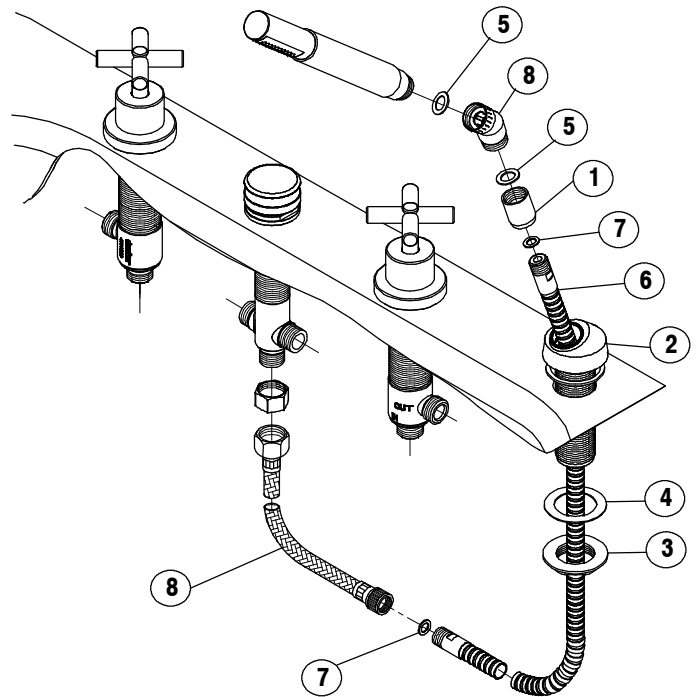
4**INSTALLATION OF HAND HELD SHOWER**

Remove connection piece (1) from shower nest (2), disassemble nut (3) and washer (4).

Insert Shower nest in to mounting surface, assemble and secure with washer (4) and nut (3).

Assemble showerhead, elbow (8) and connecting piece (1) make sure the gaskets (5) is in place.

Attach the shower hose (6), gasket (7), to connecting piece (1) and insert the shower assembly into the shower nest (2).

Connect the shower hose (6), gasket (7), to 23" hose (8).

INSTALACIÓN DE LA REGADERA DE MANO

Quite la pieza de conexión (1) de la base de la regadera de mano (2), desensamble la tuerca (3) y la arandela (4).

Introduzca la base de la regadera en la superficie de instalación, ensamble y fije con la arandela (4) y la tuerca (3).

Ensamble la cabeza de la regadera y la pieza de conexión (1) asegure que el empaque (5) esté en sitio.

Conecte la manguera de la regadera (6), el empaque (7), a la pieza de conexión (1) e introduzca el ensamble de la regadera en la base de ésta (2).

Conecte la manguera de la regadera (6), el empaque (7), a la manguera de 23" (8).

INSTALLATION DE LA DOUCHE À MAIN

Enlevez la bague (1) du support de la douche (2), puis démontez l'écrou (3) et la rondelle (4).

Introduisez le support de la douche dans le trou de montage et fixez-le en place avec la rondelle (4) et l'écrou (3).

Assemblez la pomme de douche et la bague (1) en veillant à ce que le joint étanche (5) soit bien en place.

Attachez le flexible d'arrosage (6) et le joint étanche (7) à la bague (1) puis introduisez l'assemblage de douche dans le support de la douche (2).

Raccordez le flexible d'arrosage (6) et le joint étanche (7) au flexible de 23" (8).

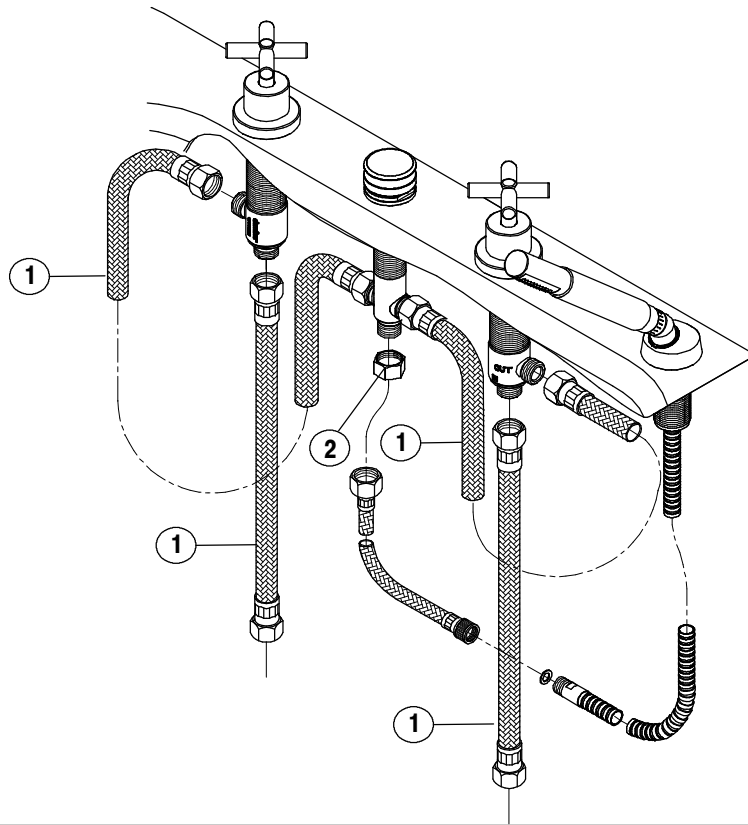

MAKE CONNECTIONS TO WATER LINES

The hoses supplied have 1/2"-14 female connections that can be used to connect directly to the water supplies.

Option: An adaptor kit has been included with adaptors and nuts for ball nose type connections and 1/2" I.P.S. faucet connections. See instructions included with the kit.

Connect hoses according to fig. 5. Make sure the water supplies are connected to the main inlet side of the valves.

Tighten the hoses (1), but do not over tighten. Attach cap (2) to shower outlet at the diverter body, tighten cap.

Turn on the water supplies to the valve body. Open hot and cold valves.

Carefully inspect all connections for leakage, with the water pressure on. Retighten if necessary, but do not over tighten. Repair as needed.

Turn off water supplies and valves.

Firmly secure all units after you have verified that installation is correct.

Position a bucket under the shower outlet, and depressurize the system, by removing the cap (2).

Attach shower hose to the shower outlet at the diverter body, instead of the cap.

HAGA LAS CONEXIONES DE LAS TUBERÍAS DE AGUA

Las mangueras proporcionadas tienen conexiones hembras de 1/2"-14 que pueden ser utilizadas para conectar directamente a los suministros de agua.

Opción: Herramientas de adaptación han sido incluidas con los adaptadores y tuercas para las conexiones de las tuberías de las llaves de agua con válvulas de bola e de I.P.S. de 1/2". Vea las instrucciones incluidas con el juego de piezas.

Conecte las mangueras de acuerdo con la ilustración 5. Asegúrese que los suministros de agua están conectados del lado de la tubería principal de las válvulas.

Apriete las mangueras (1), pero no demasiado. Conecte la tapa (2) a la salida de la regadera en la pieza inversora, apriete la tapa.

Abra los suministros de agua a la válvula. Abra las válvulas calientes y las frías.

Conecte la manguera de la regadera al tubo de salida de agua en la pieza del desviador, en vez de la tapa.

Con la acción de la presión del agua, cuidadosamente inspeccione todas las conexiones para ver si hay fugas o filtraciones. Si es necesario apriete de nuevo, pero no apriete demasiado. Repare cuando sea necesario.

Cierre el suministro de agua y las válvulas.

Firmemente fije todas las unidades después de haberse asegurado que la instalación está correcta.

Coloque un cubo debajo de la tubería de salida de agua de la regadera, y alivie la presión del sistema quitando la tapa (2).

Conecte la manguera de la regadera al tubo de salida de agua en la pieza del inversor, en vez de la tapa.

RACCORDEZ LES CONDUITES D'EAU FROIDE ET D'EAU CHAUDE

Les flexibles fournis sont dotés de raccords femelles de 1/2"-14 qui peuvent se raccorder directement aux conduites d'arrivée.

Option: On a joint un nécessaire d'adaptation comprenant des adapteurs et des écrous destinés à recevoir des raccords à bout sphérique ou des raccords de robinet 1/2" IPS. Lisez les instructions comprises dans le nécessaire.

Raccordez les flexibles de la façon illustrée à la figure 5. Assurez-vous que les conduites d'arrivée sont raccordées du côté de l'entrée principale des soupapes.

Serrez les flexibles (1), sans serrer excessivement. Posez le bouchon (2) sur la sortie de douche du corps de l'inverseur et serrez.

Rétablissez l'arrivée d'eau aux soupapes et ouvrez les soupapes d'eau chaude et d'eau froide.

Inspectez soigneusement tous les raccords pour bien vérifier leur étanchéité sous la pression de l'eau. Resserrez au besoin sans toutefois trop serrer. Réparez s'il y a lieu.

Coupez l'arrivée et fermez les soupapes.

Après avoir vérifié que l'installation est bien faite, serrez solidement tous les éléments.

Placez un seau sous la sortie de douche et dépressurisez le système en enlevant le bouchon (2).

Attachez le flexible d'arrosage à la sortie de douche sur le corps de l'inverseur d'où vous avez ôté le bouchon.

6

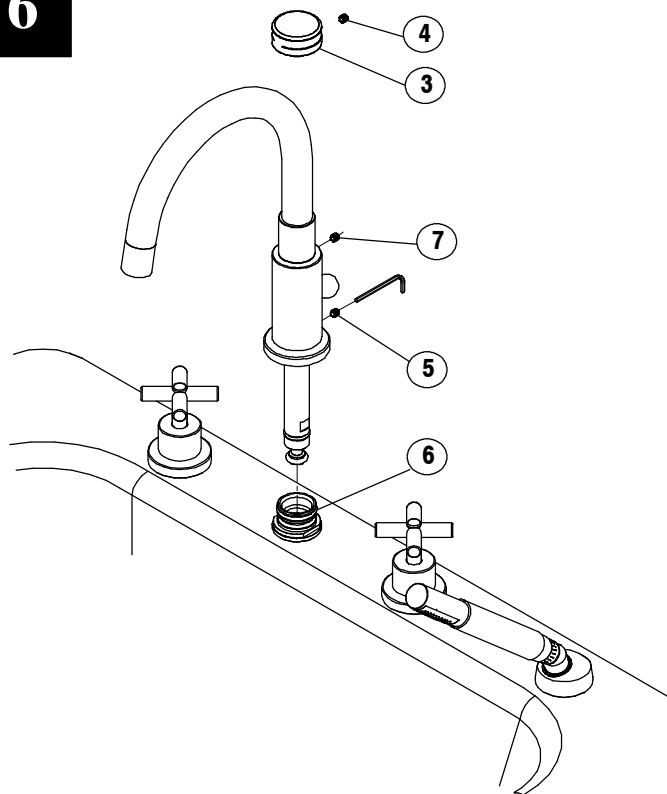

INSTALLATION OF SPOUT ASSEMBLY

Remove the cap (3) by loosening the set screw (4). Allen key, 3 mm.
On spout / diverter assembly, loosen the lower set screw (5) at the diverter body. Apply a little silicone grease to the O-Rings and spout nest (6).
Insert the spout assembly into the nest. Push the spout onto the nest until it is snug, with diverter knob located at the back of the diverter body.
Make sure the diverter operates freely. Tighten the lower set screw (5).
Position the spout to the front, and tighten the upper set screw (7) to secure the spout in place.

INSTALACIÓN DEL ENSAMBLE DEL CAÑO

Quite la tapa (3) aflojando el tornillo de presión (4). Llave Allen de 3 mm.
En el ensamble del caño / inversor, afloje el tornillo de presión inferior (5) colocado en el cuerpo inversor.
Aplique una pequeña cantidad de sellador de silicón en los anillos-O y la base de la regadera de mano (6).
Introduzca el ensamble del caño en la base convexa. Empuje el caño en la base hasta que quede ajustado, con el pomo del inversor ubicado en la parte posterior del inversor o pieza inversora.
Asegure que el inversor funcione libremente. Apriete el tornillo de presión inferior.
Coloque el caño hacia el frente, y apriete el tornillo de presión (7) superior para fijar el caño en su sitio.

INSTALLATION DU BEC

Enlevez le bouchon (3) en desserrant la vis d'arrêt (4). Clé hexagonale de 3mm.
Sur l'assemblage bec-inverseur, desserrez la vis d'arrêt inférieure (5) située près du corps de l'inverseur.
Appliquez un peu de lubrifiant silicone sur les joints toriques et sur le support du bec (6).
Introduisez l'assemblage du bec dans le support. Appuyez sur le bec jusqu'à ce qu'il soit bien calé, en veillant à orienter le bouton situé sur l'inverseur vers l'arrière.
Assurez-vous que l'inverseur fonctionne librement. Serrez la vis d'arrêt inférieure (5).
Orientez le bec vers l'avant et serrez la vis d'arrêt supérieure (7) pour fixer le bec solidement en place.

7

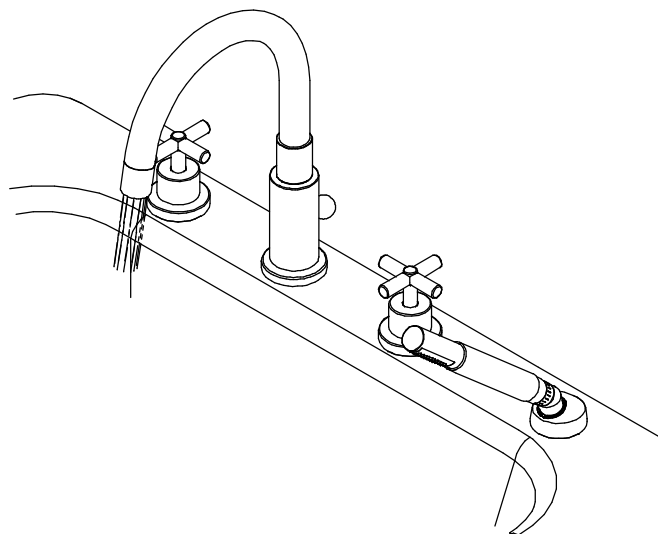

FLUSH YOUR SYSTEM

Turn on water supplies, if closed.
Remove stream straightener from the end of spout.
Turn faucet handles to the full on position. Turn on hot and cold water supplies and flush water lines for one minute. Turn off faucet handles.
Important: This flushes away any debris that could cause damage to internal parts.
Turn on faucet handles a little, the water will flow through the spout. Pick up the hand shower, and operate the diverter. The faucet is now in shower mode, and water will be flowing from shower head. Close the handles, and the diverter returns to spout mode.
Check all connections for leaks.
Repair as needed.
Reassemble stream straightener to spout outlet.

DEJE EL AGUA CORRER POR EL SISTEMA

Abra los suministros de agua, si los tiene cerrados.
Quite el rompechorros de agua del pico del caño.
Gire las manijas para abrir el agua a la posición completamente abierta. Abra los suministros de agua caliente y fría y deje que el agua corra por las tuberías por un minuto. Gire las manijas para cerrar el agua.
Importante: Esto limpia cualquier residuo que pueda causar daño a las partes internas.
Gire un poco las manijas para abrir el agua, el agua saldrá por el caño. Levante la regadera de mano, y manipule el inversor. La llave de agua está ahora en función de regadera, y el agua saldrá por la cabeza de la regadera. Gire las manijas para cerrar el agua, y el inversor volverá a su función de llave de agua.
Revise todas las conexiones por si existen fugas.
Repáre cuando sea necesario.
Ensamble otra vez el rompechorros.

RINCEZ LE MÉLANGEUR

Rétablissez l'alimentation en eau, s'il y a lieu.
Enlevez le canalisateur de jets du bout du bec.
Ouvrez les manettes à fond. Ouvrez les robinets d'arrivée d'eau chaude et d'eau froide et rincez les conduites pendant une minute. Fermez les manettes.
Important : Le fait de laisser couler l'eau permet d'évacuer les corps étrangers qui pourraient abîmer les composants internes du mélangeur.
Ouvrez légèrement les manettes pour faire couler un peu d'eau du bec. Saisissez la douche à main et actionnez l'inverseur. Le mélangeur est alors en mode douche et l'eau coule de la pomme de douche. Fermez les manettes et l'inverseur se replace en mode remplissage.
Vérifiez l'étanchéité de tous les raccords et réparez s'il y a lieu.
Reposez le canalisateur de jets sur l'extrémité du bec.

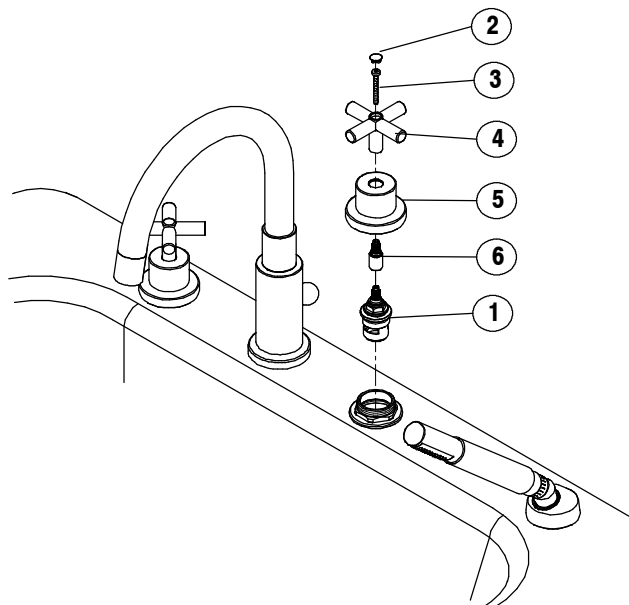
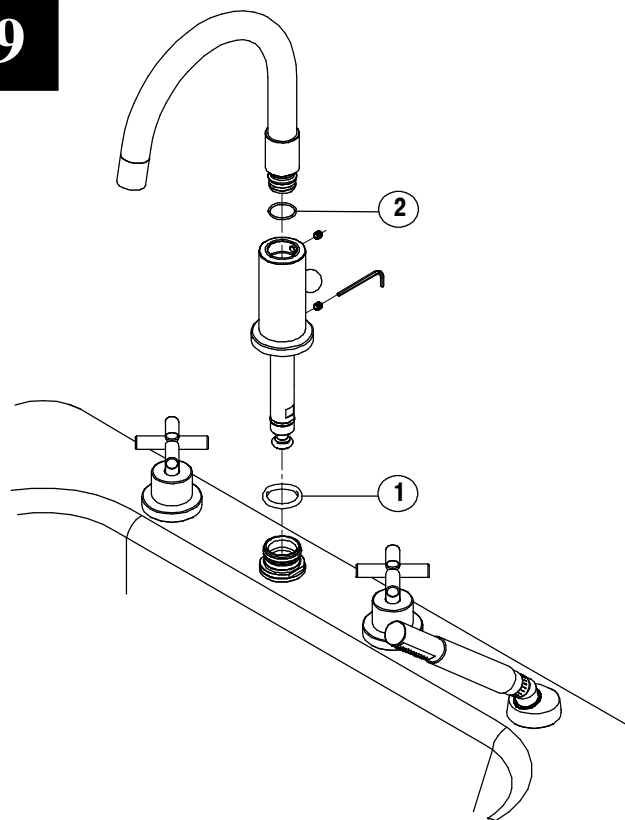
8**9**

MAINTENANCE
SHUT OFF WATER SUPPLIES BEFORE SERVICING VALVE ASSEMBLY

If faucet leaks out of spout or around handle stem – replace valve cartridge (1)

- A. Disassemble side valve in the following order.
- B. Remove handle plug (2) screw (3) and handle (4)
- C. Unscrew handle base (5) and remove stem extension piece (6)
- D. Unscrew valve cartridge (1) (Use Hex. 18 mm socket) and replace cartridge.
- E. Reassemble in reverse order.

MANTENIMIENTO
CIERRE LAS VÁLVULAS DE ENTRADA ANTES DE PROCEDER CON LA REPARACIÓN.

Si la llave gotea por el caño o por debajo de la maneta – reemplazar el cabezal (1).

- A. Desarme la válvula del costado en el siguiente orden
- B. Quite el tapón de la manija (2) el tornillo (3) y la manija (4)
- C. Destornille la base de la manija (5) y quite la pieza de extensión de la espiga (6)
- D. Destornille el cartucho de la válvula (1) (Use un casquillo Hex. 17 mm) y reemplace el cartucho.
- E. Ensamble de nuevo en orden inverso.

ENTRETIEN
FERMEZ L'ARRIVÉE D'EAU AVANT DE RÉPARER LES SOUPAPES

Si le mitigeur fuit par le bec ou sous la manette – la tête du robinet (1).

- A. Démontez la soupape dans l'ordre indiqué ci-après.
- B. Enlevez le bouchon de la manette (2), la vis (3) et la manette (4).
- C. Dévissez la base de manette (5) et enlevez la rallonge d'obturateur (6).
- D. Dévissez la cartouche (1) (utilisez une clé à douille 17 mm) et remplacez-la.
- E. Remontez la soupape dans l'ordre inverse à celui du démontage.

MAINTENANCE SPOUT

If spout leaks at base of outlet – replace O-ring. (1).

If spout leaks at base of spout body – replace O-ring. (2).

- Unscrew the upper / lower set screw at spout base, by using a 3 mm Allen key.
 Pull off spout / base, and replace O-ring on shank.
 Assemble in reverse order.

MANTENIMIENTO DEL CAÑO

Si el agua se filtra por debajo del caño– reemplace el anillo-O. (1).

Si el agua se filtra por el cuerpo del caño– reemplace el anillo-O.(2).

- Destornille los tornillos de presión superiores e inferiores en la base del tubo de salida, usando una llave Allen de 3 mm.
 Hale el tubo de salida / base, y reemplace el anillo-O en la espiga.
 Ensamble en orden inverso.

ENTRETIEN – BEC

Si le mélangeur fuit à la base de l'inverseur – remplacez le joint torique. (1).

Si le mélangeur fuit entre le bec et l'inverseur – remplacez le joint torique (2).

- Dévissez la vis d'arrêt (inférieure ou supérieure) du bec à l'aide d'une clé hexagonale de 3 mm.
 Tirez pour dégager le bec ou l'inverseur et remplacez le joint torique sur le manchon.
 Procédez dans l'ordre inverse pour remonter.

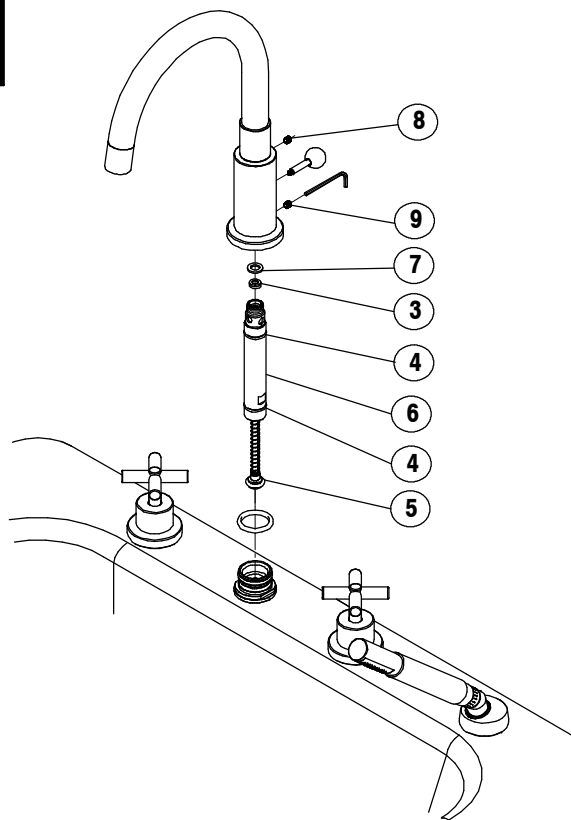

MAINTENANCE DIVERTER

If spout leaks out of diverter hole in body – replace top seal (3).

If spout leaks out of outlet with diverter in shower mode – clean or replace O-rings (4 & 5).

Unscrew the upper set screw (8), remove the spout.

Unscrew the lower set screw (9), remove the diverter body

Unscrew the diverter knob, the diverter stem and spring is released.

Replace the O-ring (5) on the stem,

Unscrew the diverter shank (6) (span: 20 mm) from the body.

Replace the top seal (3) noting its position. (U-shape downwards)

Replace the O-ring (4) on the diverter shank (6)

Replace plastic washer (7).

Assemble in reverse order.

Note: When reassembling the stem and spring, the flat surface on the stem should point towards the diverter knob.

MANTENIMIENTO DEL DESVIADOR

Si el caño tiene una filtración desde el agujero del inversor – reemplace el sello superior (3).

Si el caño tiene una filtración desde el tubo de salida cuando tiene el inversor en modo de regadera – limpie o reemplace los anillos-O (5 & 4).

Destornille el tornillo de presión superior (8), quite el caño.

Destornille el tornillo de presión inferior (9), quite el cuerpo del inversor

Destornille el pomo del inversor. La espiga del inversor y el resorte queda suelto.

Reemplace el anillo-O (5) de la espiga,

Destornille la espiga del inversor (6) (alcance: 20 mm) del cuerpo.

Reemplace el sello superior (3) tomando nota de la posición (La forma de U hacia abajo)

Reemplace el anillo-O (4) en la espiga del inversor (6)

Reemplace la arandela plástica (7).

Ensamble en orden inverso.

Nota: Cuando esté re-ensamblando la espiga y el resorte, la superficie plana de la espiga debe señalar hacia el pomo del inversor.

ENTRETIEN – INVERSEUR

Si le bec fuit par le trou dans le corps de l'inverseur – remplacez le joint supérieur (3).

Si le bec fuit par la sortie lorsque l'inverseur est en mode douche – nettoyez ou remplacez les joints toriques (4 et 5)

Dévissez la vis d'arrêt supérieur (8) et enlevez le bec.

Dévissez la vis d'arrêt inférieure (9) et enlevez l'inverseur.

Dévissez le bouton de l'inverseur pour dégager la tige et le ressort de l'inverseur.

Remplacez le joint torique (5) sur la tige.

Dévissez le manchon de l'inverseur (6) (clé de 20 mm) du corps.

Remplacez le joint supérieur (3) en prenant note de sa position. (U tourné vers le bas)

Remplacez le joint torique (4) sur le manchon de l'inverseur (6).

Remplacez la rondelle en plastique (7).

Procédez dans l'ordre inverse pour remonter.

Remarque : Lorsque vous remontez la tige et le ressort, orientez la surface plate de la tige vers le bouton de l'inverseur.

6716816

- 1. RP40101▲
Flow straightener
Rompechorros
Canalisateur de jets
- 2. RP40103▲
Spout with flow straightener
Caño con Rompechorros
Joint torique du manchon du bec
- 3. RP40102
O-Ring for Spout shank
Anillo-O para la espiga del surtidor
Joint torique pour manchon du bec
- 4. RP40104
Set screw
Tornillo de presión
Vis d'arrêt
- 5. RP40109▲
Diverter knob, complete
Pomo para inversor, completo
Bouton d'inverseur complet
- 6. RP40107
O-Ring
Junta tórica
Joint torique
- 7. RP46401
Gasket, nut & washer
Tuerca y arandela.
Écrou et rondelle.
- 8. RP40108
Gasket set for diverter
Juego de empaques para el inversor
Jeu de joints pour l'inverseur
- 9. RP28827
Hose
Manguera
Flexible
- 10. RP36278
Adapter
Acoplamiento
Accouplement
- 11. RP5861
Coupling nuts
Tuercas de acoplamiento
Ecrus de branchement
- 12. RP40105
Hose assembly
Ensamble de manguera
Flexible d'arrosage
- 13. RP42301▲
Nest, hand shower
Base, regadera manual
Logement de douche à main
- 14. RP41951▲
Elbow piece
Tubo acodado
Coude
- 15. RP40106▲
Hand shower
Regadera de mano
Douche à main
- 16. RP40129
Valve cartridge, hot
Cartucho para la válvula caliente
Cartouche, chaud
- 17. RP40128
Valve cartridge, cold
Cartucho para la válvula fría
Cartouche, froid

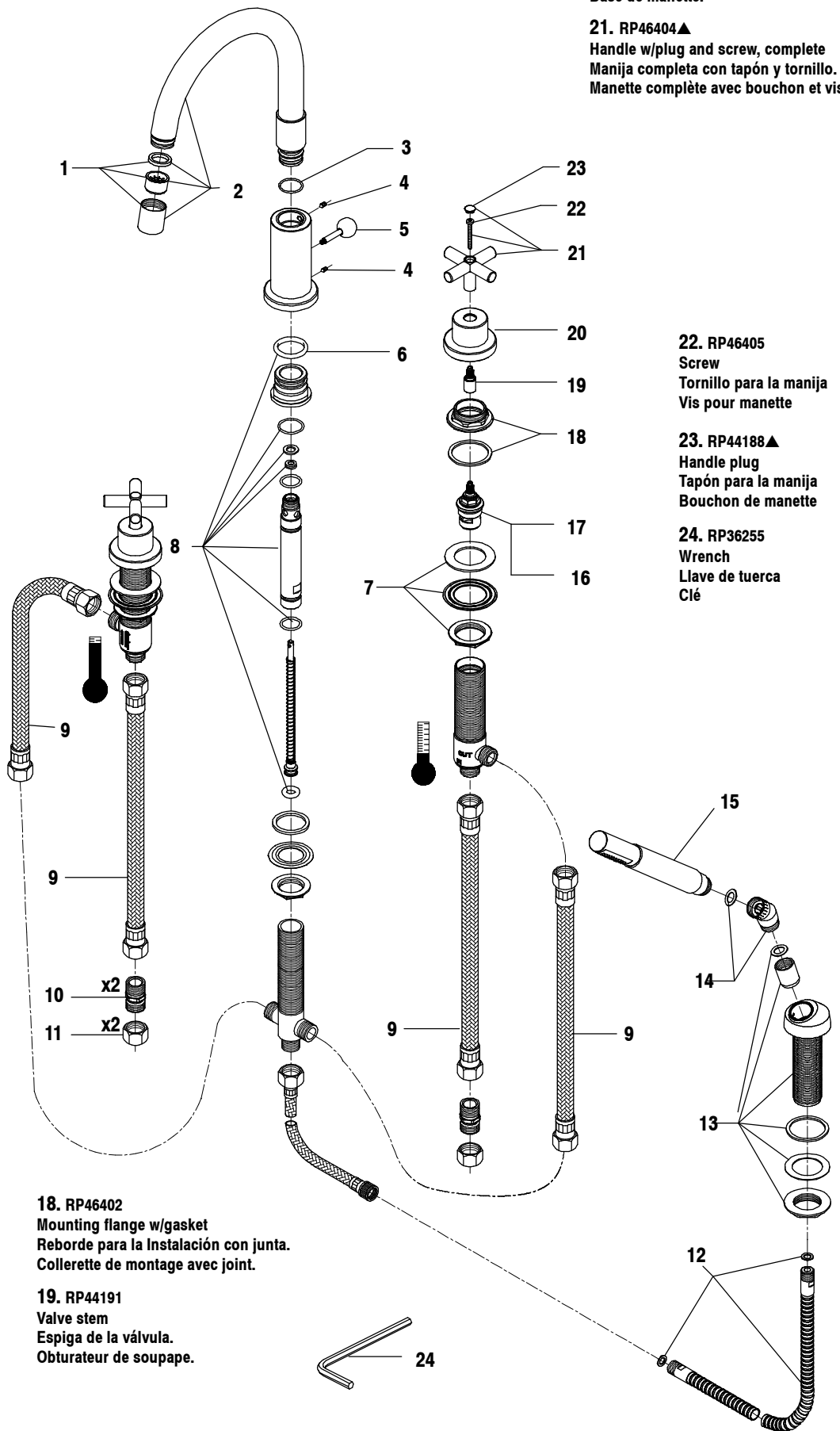

- 20. RP46403▲
Handle base
Base de la manija.
Base de manette.
- 21. RP46404▲
Handle w/plug and screw, complete
Manija completa con tapón y tornillo.
Manette complète avec bouchon et vis
- 22. RP46405
Screw
Tornillo para la manija
Vis pour manette
- 23. RP44188▲
Handle plug
Tapón para la manija
Bouchon de manette
- 24. RP36255
Wrench
Llave de tuerca
Clé

BN = Brilliance® Brushed Nickel
No suffix is required for chrome.
Para cromo no es necesario un sufijo.
Aucun suffixe n'est exigé pour chrome

▲ Please specify finish when ordering this replacement part.
▲ Se deberá especificar el acabado cuando pida esta pieza de repuesto.
▲ Veuillez spécifier le fini à la passation de commande de ces pièces détachées.

6716813

- 1. RP40101▲
Flow straightener
Rompechorros
Canalisateur de jets
- 2. RP40103▲
Spout with flow straightener
Caño con Rompechorros
Joint torique du manchon du bec
- 3. RP40102
O-Ring for Spout Shank
Anillo-O para la espiga del surtidor
Joint torique pour manchon du bec
- 4. RP40104
Set screw
Tornillo de presión
Vis d'arrêt
- 6. RP40107
O-Ring
Junta tórica
Joint torique
- 7. RP46401
Gasket, nut & washer
Tuerca y arandela
Écrou et rondelle
- 9. RP28827
Hose
Manguera
Flexible
- 10. RP36278
Adapter
Acoplamiento
Accouplement
- 11. RP5861
Coupling nuts
Tuercas de acoplamiento
Ecrous de branchement
- 16. RP40129
Valve cartridge, hot
Cartucho para la válvula caliente
Cartouche, chaud
- 17. RP40128
Valve cartridge, cold
Cartucho para la válvula fría
Cartouche, froid
- 18. RP46402
Mounting flange w/gasket
Reborde para la instalación con junta.
Collerette de montage avec joint.
- 19. RP44191
Valve stem
Espiga de la válvula.
Obturbateur de soupape.
- 20. RP46403▲
Handle Base
Base de la manija.
Base de manette.
- 21. RP44186▲
Handle w/plug and screw, complete
Manija completa con tapón y tornillo.
Manette complète avec bouchon et vis
- 22. RP44189
Screw
Tornillo para la manija
Vis pour manette

- 23. RP44188▲
Handle plug
Tapón para la manija
Bouchon de manette
- 24. RP36255
Wrench
Llave de tuerca
Clé

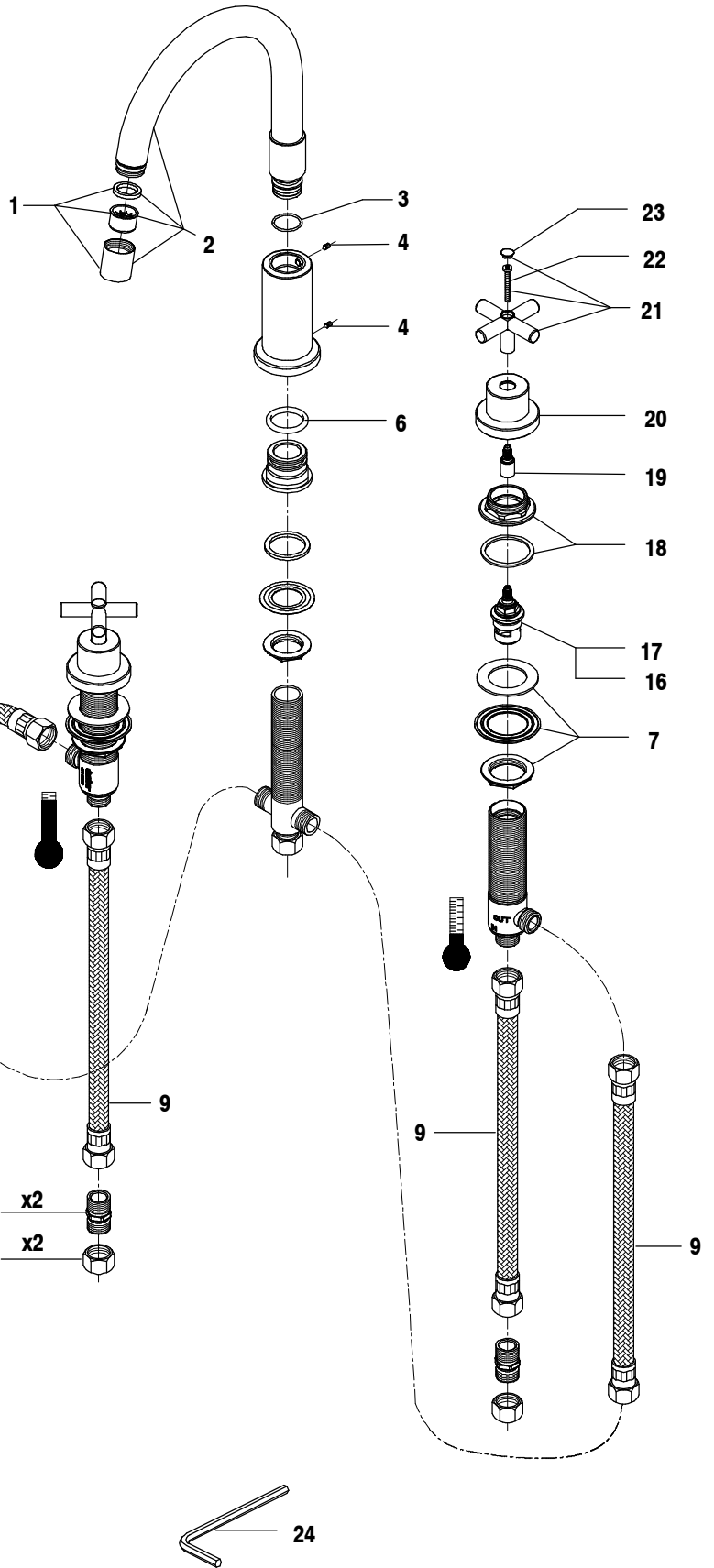

BN = Brilliance® Brushed Nickel
No suffix is required for chrome.
Para cromo no es necesario un sufijo.
Aucun suffixe n'est exigé pour chrome

▲ Please specify finish when ordering this replacement part.
▲ Se deberá especificar el acabado cuando pida esta pieza de repuesto.
▲ Veuillez spécifier le fini à la passation de commande de ces pièces détachées.

CLEANING AND CARE

Care should be given to the cleaning of this product. Although its finish is extremely durable, it can be damaged by harsh abrasives or polish. To clean, simply wipe gently with a damp cloth and blot dry with a soft towel.

LIFETIME FAUCET AND FINISH LIMITED WARRANTY

All parts and finishes of the BRIZO™ faucet are warranted to the original consumer purchaser to be free from defects in material and workmanship for as long as the original consumer purchaser owns their home. Delta Faucet Company recommends using a professional plumber for all installation and repair.

Delta will replace, FREE OF CHARGE, during the warranty period, any part or finish that proves defective in material and/or workmanship under normal installation, use and service. Replacement parts may be obtained by calling 1-877-345-BRIZO (2749) (in the U.S. and Canada) or by writing to:

In the United States:
Delta Faucet Company
Product Service
55 East 111th Street
Indianapolis, IN 46280.

In Canada:
Delta Faucet Canada
Technical Service Centre
420 Burbrook Place
London ON N6A 4L6

This warranty is extensive in that it covers replacement of all defective parts and even finish, but these are the only two things that are covered. LABOR CHARGES AND/OR DAMAGE INCURRED IN INSTALLATION, REPAIR, OR REPLACEMENT ARE

WELL AS ANY OTHER KIND OF LOSS OR DAMAGES ARE EXCLUDED. Proof of purchase (original sales receipt) from the original consumer purchaser must be made available to Delta for all warranty claims. THIS IS THE EXCLUSIVE WARRANTY BY DELTA FAUCET COMPANY, WHICH DOES NOT MAKE ANY OTHER WARRANTY OF ANY KIND, INCLUDING THE IMPLIED WARRANTY OR MERCHANTABILITY.

This warranty excludes all industrial, commercial and business usage, whose purchasers are hereby extended a five year limited warranty from the date of purchase, with all other terms of this warranty applying except the duration of the warranty. This warranty is applicable to Brizo™ faucets manufactured after January 1, 1995.

Some states / provinces do not allow the exclusion or limitation of incidental or consequential damages, so the above limitation or exclusion may not apply to you. Any damage to this faucet as a result of misuse, abuse, or neglect, or any use of other than genuine Delta® replacement parts WILL VOID THE WARRANTY.

This warranty gives you specific legal rights, and you may also have other rights which vary from state / province to state / province. It applies only for Brizo™ faucets installed in the United States of America, Canada, and Mexico.

©2004, Masco Corporation of Indiana

LIMPIEZA Y CUIDADO DE SU LLAVE

Debe de tener cuidado en la limpieza de este producto. Aunque su acabado es extremadamente durable, puede ser dañado por abrasivos o pulimentos ásperos. Para limpiar simplemente frote suavemente con un paño húmedo, y séquelo con un paño suave.

GARANTÍA LIMITADA DE POR VIDA DE LA LLAVE Y SU ACABADO

Todas las piezas y acabados de la llave BRIZO™ están garantizados al consumidor comprador original, de estar libres de defectos de material y fabricación, por el tiempo que el consumidor comprador sea dueño de su casa. Delta Faucet Company recomienda que use un plomero profesional para todas las instalaciones y reparaciones.

Delta reemplazará, LIBRE DE CARGO, durante el período de garantía, cualquier pieza o acabado que pruebe tener defectos de material y/o fabricación bajo instalación normal, uso y servicio. Piezas de repuesto pueden ser obtenidas llamando al 1-877-345-BRIZO (2749) (en los Estados Unidos y Canada) o escribiendo a:

En los Estados Unidos:
Delta Faucet Company
Product Service
55 East 111th Street
Indianapolis, IN 46280

En Canada:
Delta Faucet Canada
Technical Service Centre
420 Burbrook Place
London ON N6A 4L6

Esta garantía es extensiva en lo que cubre el reemplazamiento de todas las piezas defectuosas y hasta el acabado, pero éstas son las únicas dos cosas que están cubiertas. CARGOS DE LABOR Y/O DAÑOS INCURRIDOS EN LA INSTALACIÓN, REPARACIÓN, O REEMPLAZAMIENTO

COMO TAMBIÉN CUALQUIER OTRO TIPO DE PÉRDIDA O DAÑOS ESTÁN EXCLUIDOS. Prueba de compra (recibo original de venta) del comprador consumidor original debe de ser disponible a Delta para todos los reclamos. ESTA ES LA GARANTÍA EXCLUSIVA DE DELTA FAUCET COMPANY, QUE NO HACE CUALQUIER OTRA GARANTÍA DE CUALQUIER TIPO, INCLUYENDO LA GARANTÍA IMPLÍCITA DE COMERCIALIZACIÓN.

Esta garantía excluye todo uso industrial, comercial y de negocio, cuyos compradores se les da una garantía limitada extendida de cinco años desde la fecha de compra, con todos los otros términos de esta garantía aplicados, excepto el de duración de ésta. Esta garantía es aplicable a las llaves de BRIZO™ fabricadas después de Enero 1, 1995.

Algunos estados/provincias no permiten la exclusión o limitación de daños incidentales o consecuentes, de manera que la limitación o exclusión arriba escrita puede no aplicarle a usted. Cualquier daño a esta llave, resultado de mal uso, abuso, o descuido, o cualquier otro uso de piezas de repuesto que no sean genuinas de Delta® ANULARÁN LA GARANTÍA.

Esta garantía le da derechos legales específicos, y usted puede también tener otros derechos que varían de estado/provincia a estado/provincia. Es aplicable sólo a las llaves BRIZO™ instaladas en los Estados Unidos de America, Canada y Mexico.

©2004, Division de Masco Indiana

INSTRUCTIONS DE NETTOYAGE

Il faut le nettoyer avec soin. Même si son fini est extrêmement durable, il peut être abîmé par des produits fortement abrasifs ou des produits de polissage. Il faut simplement le frotter doucement avec un chiffon humide et le sécher à l'aide d'un chiffon doux.

GARANTIE À VIE LIMITÉE DES ROBINETS ET DE LEURS FINIS

Toutes les pièces et les finis du robinet BRIZO™ sont protégés contre les défauts de matériau et les vices de fabrication par une garantie qui est consentie au premier acheteur et qui demeure valide tant que celui-ci demeure propriétaire de sa maison. Delta recommande de faire appel à un plombier compétent pour l'installation et la réparation du robinet.

Pendant la période de garantie, Delta remplacera GRATUITEMENT toute pièce ou tout fini, présentant une défektivité de matériau ou un vice de fabrication pour autant que l'appareil ait été installé, utilisé et entretenu correctement. Pour obtenir des pièces de rechange, veuillez communiquer par téléphone au numéro 1-877-345-BRIZO (2749) (aux États-Unis ou au Canada) et par écrit à l'une des adresses suivantes:

Aux États-Unis
Delta Faucet Company
Product Service
55 E. 111th Street
Indianapolis, IN 46280

Au Canada
Delta Faucet Canada
Centre de services techniques
420 Burbrook Place
London, Ontario N6A 4L6

La présente garantie s'applique au remplacement de toutes les pièces défectueuses, y compris le fini, et elle ne couvre que ces éléments. LES FRAIS DE MAIN D'OEUVRE ET (OU) LES DOMMAGES PROVOQUÉS AU COURS DE L'INSTALLATION, DE LA RÉPARATION OU DU REM-

PLACEMENT D'UN ÉLÉMENT AINSI QUE LES PERTES OU DOMMAGES DE TOUTE AUTRE NATURE NE SONT PAS COUVERTS PAR LA GARANTIE. Toute réclamation en vertu de la présente garantie doit être adressée à Delta, accompagnée de la preuve d'achat (original de la facture) du premier acheteur. CETTE GARANTIE EST LA SEULE OFFERTE PAR DELTA FAUCET COMPANY OUT DELTA FAUCET CANADA. SELON LE CAS. ELLE EXCLUT TOUTE AUTRE GARANTIE, Y COMPRIS LA GARANTIE IMPLICITE DE QUALITÉ MARCHANDE.

Cette garantie exclut tout usage industriel ou commercial ou dans les places d'affaires, dont les acheteurs sont couverts par une garantie limitée de cinq ans qui prend effet à compter de la date d'achat. Toutes les autres conditions de la garantie de cinq ans sont identiques à celles de la présente garantie à l'exception de la durée de celle-ci. La présente garantie s'applique à tous les robinets BRIZO™ fabriqués après le 1er janvier 1995.

Dans les États ou les provinces où il est interdit d'exclure ou de limiter les responsabilités à l'égard des dommages indirects ou fortuits, les exclusions et les limites susmentionnées ne s'appliquent pas. Les dommages résultant d'une mauvaise utilisation, d'une utilisation abusive de la négligence ou de l'utilisation de pièces autres que des pièces d'origine Delta® RENDENT LA GARANTIE NULLE ET SANS EFFET.

La présente garantie vous donne des droits précis qui peuvent varier selon votre lieu de résidence. Elle ne s'applique qu'aux robinets BRIZO™ installés aux États-Unis, au Canada et au Mexique.

©2004, Masco Corporation de Indiana